

Serienausstattung/Sonderausstattung

Serienausstattung

Hintergrundbeleuchtetes Multifunktionsdisplay
Fahrzeugfreigabe durch Eingabe von PIN-Code oder Zündschlüssel
Sicherer Fahrerarbeitsplatz mit gedämpfter, vollgefederter Standplattform
Bedienstand mit Ablagefächern
Abnehmbares Klemmbrett
Verstellbare Rückenlehne
Servounterstützte Lenkung mit proportionalem Lenkwiderstand

Selbstzentrierende Lenkung
Automatische Geschwindigkeitsreduzierung bei Kurvenfahrt
Drehstrommotor
Lastabhängiges Bremsen
Lastproportional wirkende elektromagnetische Notbremse
Antriebsrad Vollgummi
Einfache Anhängerkupplung (300mm)
Hupe
Kälteschutz bis - 10°C

Sonderausstattung

Antriebsräder: Polyurethan, Vollgummi nichtkreibend oder rutschfest
Andere Anhängervorrichtungen (mechanisch und elektrisch)
Kriechgangtaster für kontrolliertes Anhängen
Verstellbarer Linde Lenker
Bügel für Terminal oder Barcodeleser (Front)
Haltestange zur Kommissionierung auf nächster Ebene
Zubehör für die Haltestange

Halterung für Terminal oder Barcodeleser (Front)
Arbeitsscheinwerfer vorn
Warnblitzleuchte
Rückfahrscheinwerfer
Batterie auf Rollbahn für seitlichen Wechsel
Kühlhausausführung bis - 35°C
Weitere Sonderausstattungen auf Anfrage



Elektro Fahrerstandschlepper Anhängelast 3000 kg P 30

BR 132

Linde Material Handling

Linde

Sicherheit

Durch das kompakte Design des Linde Lenkers bleibt der Fahrer bei jeder Lenkbewegung innerhalb der Fahrzeugkontur. Ergonomische Griffe inklusive Handschutz und ein 4 mm dickes Stahlchassis sorgen für hervorragende Sicherheit des Bedieners.

Leistungsstärke

Der von einem 3-kW-Drehstrommotor angetriebene P 30 beschleunigt schnell auf die maximale Geschwindigkeit von 10 km/h. Die Anhängelast von 3.000 kg sowie die wirksamen Bremsen ermöglichen effizientes Arbeiten im harten Einsatz.

Komfort

Aufgrund der verstellbaren Rückenlehne und der vollgefederten Standplattform mit dämpfendem, rutschfestem Bodenbelag genießt der Fahrer einen hervorragend bequemen und sicheren Stand bei Fahrten über lange Strecken und auf unebenen Fahrbahnen.

Zuverlässigkeit

Auf die Robustheit des Lenkers, der kräftigen Anhängervorrichtung und des Rahmens in hochwertiger Stahlbauweise ist jederzeit Verlass. Zur verlängerten Lebensdauer des Schleppers trägt auch die besondere P 30-Technologie bei.

Servicefreundlichkeit

Effektiv im Einsatz, effizient bei den Kosten. Nach dem Serviceintervall von jeweils 1.000 Betriebsstunden können mit Hilfe der CAN-Bus-Struktur sämtliche Fahrzeugdaten zur Kontrolle ausgelesen werden. Auch die leichte Zugänglichkeit aller Komponenten und die wartungsfreie Drehstromtechnik tragen zur hohen Verfügbarkeit des Schleppers P 30 bei.

Produktinformation

Ausrüstung

- Justierbarer Frontbügel als Halterung für Terminal
- Zubehör für Haltestange
- Halterung für Terminal oder Barcodeleser (Mitte)
- Geräumiges Ablagefach hinten (50 Liter)
- Warnleuchten: Frontscheinwerfer, Rückleuchten und Warnblitzleuchte



Anhängervorrichtung

- Kriechgangtaster an beiden Seiten ermöglichen exaktes und sicheres Anhängen
- Verschiedene Anhängerkupplungen lieferbar: einfach, dreifach sowie mit Bolzenautomatik zur Bedienung der Anhängerkupplung vom Fahrerstand aus

Batterien für jeden Bedarf

- Batteriewechsel nach oben (serienmäßig) bzw. seitlich nach links oder rechts (optional)
- Große Auswahl flacher und hoher Batterien von 270 Ah (3 PzS) bis 620 Ah (4 PzS)
- Batterieverriegelung: Die Batterie wird bei seitlichem Batteriewechsel sicher im Batterieraum festgehalten

Linde Lenker

- Ergonomische Form und Anordnung
- Optimaler Schutz für beide Hände
- Alle wesentlichen Steuerfunktionen in einem Griff, ein- oder beidhändig zu bedienen
- Lenker höhenverstellbar (optional)

CAN-Bus-Struktur

- Elektronische Verwaltung aller Komponenten für einfache und schnelle Diagnose
- Alle Leistungsparameter können vom Servicetechniker exakt auf die jeweilige Anwendung abgestimmt werden



Bedienstand

- Digitales Multifunktionsdisplay
- Freigabe des Schleppers mittels Eingabe eines PIN-Codes oder Zündschlüssels
- Breite, tiefe Ablagefächer im Vorder- und Mittelteil des Fahrzeugs für Packpapier, Arbeitshandschuhe, Schreibutensilien usw.
- Höhenverstellbare Sitzschale für bequemen und festen Stand des Fahrers

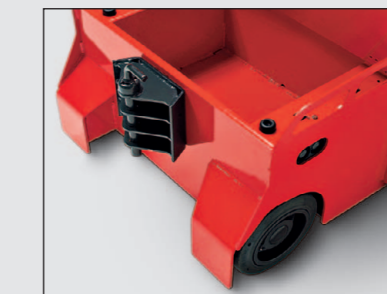

Drehstromantrieb

- Kraftvoller und drehmomentstarker 3 kW Drehstrommotor
- Feuchtigkeits- und staubgeschützter Motor ohne Wartungsbedarf
- Anfahren an Steigungen ohne Zurückrollen
- Höchstgeschwindigkeit 10 km/h mit oder ohne Last
- Max. 420 daN Zugkraft an der Anhängerkupplung



Servolenkung

- Proportional wirkende servounterstützte Lenkung, selbstzentrierend und mühelos zu bedienen
- Einstellbarer Lenkwiderstand für ausgezeichnete Stabilität
- Automatische Geschwindigkeitsreduzierung bei Kurvenfahrt
- Die Lenkkraft ist vom Lenkeinschlag abhängig

Technische Daten (gemäß VDI 2198)

Kennzeichen	1.1	Hersteller (Kurzbezeichnung)		LINDE
	1.2	Typzeichen des Herstellers		P30
	1.2a	Baureihe		132-02
	1.3	Antrieb		Elektro
	1.4	Bedienung		Stand
	1.5	Tragfähigkeit/Last	Q (t)	
Räder, Fahrwerk	1.7	Nennzugkraft	F (N)	1800
	1.9	Radstand	y (mm)	910 ¹⁾²⁾
	2.1	Eigengewicht	(kg)	1005
	2.3	Achslast ohne Last vorn/hinten	(kg)	705 / 300
	3.1	Bereifung Vollgummi, SE, Luft, Polyurethan		V+V/V ³⁾⁴⁾
	3.2	Reifengröße, vorn		Ø 254 x 102
Grundabmessungen	3.3	Reifengröße, hinten		Ø 250 x 80
	3.4	Zusatzräder (Abmessungen)		Ø 140 x 40
	3.5	Räder, Anzahl vorn/hinten (x = angetrieben)		1x + 2 / 2
	3.6	Spurweite, vorne	b10 (mm)	544
	3.7	Spurweite, hinten	b11 (mm)	650
	4.8	Sitzhöhe/Standhöhe	h7 (mm)	766 / 866
	4.9	Höhe Deichsel in Fahrstellung min./max.	h14 (mm)	1030 / 1080
	4.12	Kupplungshöhe	h10 (mm)	300 / 290 / 345 / 400
	4.19	Gesamtlänge	l1 (mm)	1900
	4.21	Gesamtbreite	b1/b2 (mm)	790 / 736
	4.32	Bodenfreiheit Mitte Radstand	m2 (mm)	30
	Leistungsdaten	4.35	Wenderadius	Wa (mm)
4.36		Kleinster Drehpunkt Abstand	b13 (mm)	1460
5.1		Fahrgeschwindigkeit mit/ohne Last	(km/h)	10 / 10
5.5		Zugkraft mit/ohne Last	(N)	1800
Antrieb /Motor	5.6	Max. Zugkraft mit/ohne Last	(N)	4200
	5.10	Betriebsbremse		elektromagnetisch
	6.1	Fahrmotor, Leistung 52/60 min	(kW)	3
Sonst.	6.3	Batterie nach DIN 43531/35/36 A,B,C,nein		43 535 / B
	6.4	Batteriespannung, Nennkapazität K5	(V/Ah)	24 / 500
	6.5	Batteriegewicht (± 5%)	(kg)	381
Sonst.	8.1	Art der Fahrsteuerung		LAC
	8.4	Schallpegel, Fahrerohr	(dB(A))	< 70

1) Mit 4 PzS seitlichem oder 3 PzS vertikalem Batteriewechsel, (-100 mm mit 3 PzS bei seitlichem Wechsel)
 2) (± 5 mm)
 3) Antriebsrad Option: Vollgummi nicht kreidend, Polyurethan und wet grip
 4) Vollgummi + Vollgummi/Vollgummi

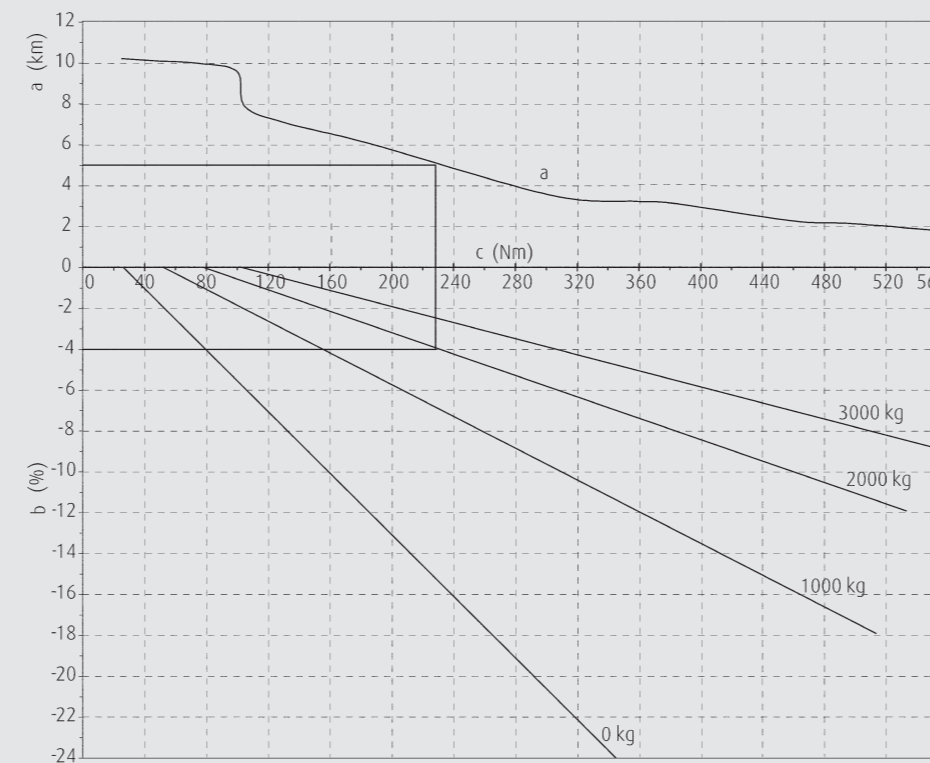
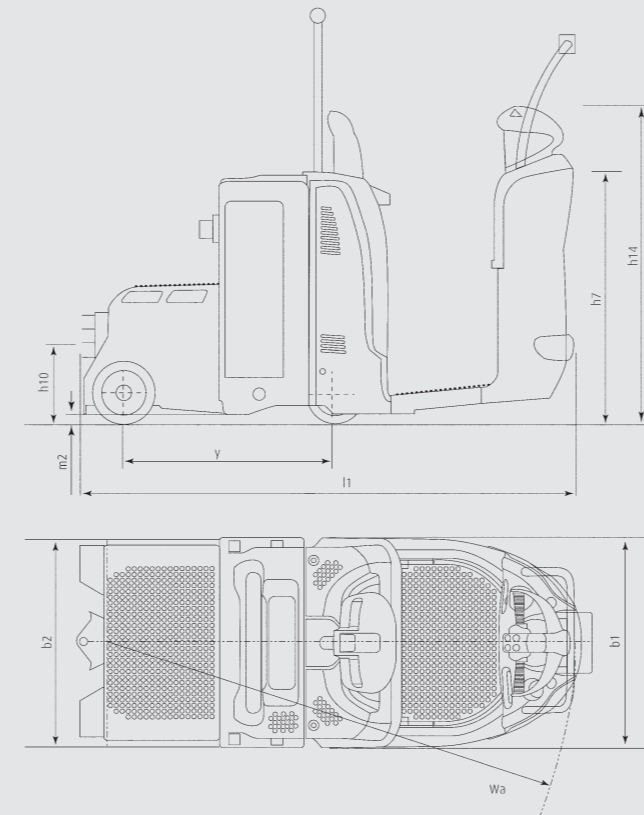

a = Geschwindigkeit (km/h)
 b = Steigung (%)
 c = Drehmoment am Antriebsrad (Nm)



Obenstehendes Einsatzbeispiel bezieht sich auf:

Anhängengewicht = 2 t, Steigung = 4 %, maximal mögliche Fahrgeschwindigkeit = 5 km/h