



FAHRERSTAND-NIEDERHUBWAGEN T16P | T20P

TRAGFÄHIGKEIT 1600 – 2000 KG | BAUREIHE 1151-02

Sicherheit

Vier unabhängige Bremssysteme ermöglichen ein effektives Abbremsen in jeder Situation: Automatisches Bremsen bei Loslassen des Fahr Schalters; Elektromagnetisches Bremsen durch Bewegen der Deichsel in die untere oder obere Endstellung; Elektrische Gegenstrombremse bei Betätigung der entgegengesetzten Fahrtrichtung sowie ein gut zugänglicher Not-Aus-Schalter.

Leistungsstärke

Der Linde Niederhubwagen eignet sich ideal für Transporte über kurze und mittellange Distanzen. Das Zusammenspiel aus dem kraftvollen Drehstrommotor und der Fahrzeugsteuerung garantieren höchste Effizienz. Fahrzeugparameter wie die Beschleunigung oder die Fahrgeschwindigkeit können individuell für den jeweiligen Anwendungsfall eingestellt werden.

Komfort

Alle Bedienelemente sind im Deichselkopf integriert und können mit beiden Händen bedient werden. Der Schleichfahrttaster

ermöglicht eine herausragende Manövrierfähigkeit auf engstem Raum. Mit den hochwertigen, haptischen Materialien ist ein müheloses Lasthandling für ein produktiveres Arbeiten möglich.

Zuverlässigkeit

Auf die robuste Bauweise des T16P / T20P ist immer Verlass. Die robuste Motorabdeckung bietet optimalen Schutz. Zudem kann jede Gabelspitze mit 2.000 kg ohne Verbiegen belastet werden. Dies trägt zu einer verbesserten Leistungsfähigkeit und einer entscheidend höheren Lebensdauer bei.

Produktivität

Mit dem T16P / T20P wird Effizienz groß geschrieben – sowohl bei der Arbeit als auch beim Service dank der kosteneffizienten Wartung. Mit Hilfe der CAN-Bus-Struktur können sämtliche Fahrzeugdaten auf dem Servicelaptop ausgelesen werden. Die leichte Zugänglichkeit aller Komponenten und die wartungsfreie Drehstromtechnik tragen zur hohen Verfügbarkeit des Fahrzeugs bei.

TECHNISCHE DATEN

GEMÄß VDI 2198

				LINDE	LINDE
				T16P	T20P
Kennzeichen	1.1	Hersteller (Kurzbezeichnung)		LINDE	LINDE
	1.2	Typzeichen des Herstellers		T16P	T20P
	1.3	Antrieb		Elektro	Elektro
	1.4	Bedienung		Geh-Stand	Geh-Stand
	1.5	Tragfähigkeit/Last	Q (kg)	1600	2000
	1.6	Lastschwerpunktstand	c (mm)	600	600
	1.8	Lastabstand	x (mm)	890 / 962 ^{1) 2)}	890 / 962 ^{1) 2)}
	1.9	Radstand	y (mm)	1312 / 1378 ^{1) 2)}	1312 / 1378 ^{1) 2)}
	Gewichte	2.1	Eigengewicht	kg	650 ³⁾
2.2		Achslast mit Last vorn/hinten	kg	945 / 1305 ³⁾	1045 / 1605 ³⁾
2.3		Achslast ohne Last vorn/hinten	kg	525 / 125 ³⁾	525 / 125 ³⁾
Räder / Fahrwerk	3.1	Bereifung		R + PU / PU ⁴⁾	R + PU / PU ⁴⁾
	3.2	Reifengröße, vorn	mm	230 x 75	230 x 75
	3.3	Reifengröße, hinten	mm	2 x 85 x 100	2 x 85 x 100
	3.4	Zusatzräder (Abmessungen)	mm	125 x 40	125 x 40
	3.5	Räder, Anzahl vorn/hinten (x = angetrieben)		1X + 2 / 4	1X + 2 / 4
	3.6	Spurweite, vorne	mm	482 ¹⁾	482 ¹⁾
	3.7	Spurweite, hinten	mm	355 / 395 / 515 ¹⁾	355 / 395 / 515 ¹⁾
Grundabmessungen	4.4	Hub	h3 (mm)	125 ¹⁾	125 ¹⁾
	4.9	Höhe Deichselgriff in Fahrstellung min/max	h14 (mm)	1220 / 1410	1220 / 1410
	4.15	Höhe gesenkt	h13 (mm)	85	85
	4.19	Gesamtlänge	l1 (mm)	1922 / 2264 ^{1) 5) 6)}	1922 / 2264 ^{1) 5) 6)}
	4.2	Länge einschließlich Gabelrücken	L2	772 / 1109 ^{1) 5) 6)}	772 / 1109 ^{1) 5) 6)}
	4.21	Gesamtbreite	b1 / b2 (mm)	720 ¹⁾	720 ¹⁾
	4.22	Gabelzinkenmaße DIN ISO 2331	e / s / L (mm)	55 x 165 x 1150	55 x 165 x 1150
	4.25	Gabelaußenabstand	b5 (mm)	520 / 560 / 680 ¹⁾	520 / 560 / 680 ¹⁾
	4.32	Bodenfreiheit Mitte Radstand	m2 (mm)	161 / 36 ²⁾	161 / 36 ²⁾
	4.33	Arbeitsgangbreite bei Palette 800 x 1200 quer	Ast (mm)	2488 / 2829 ^{5) 6)}	2488 / 2829 ^{5) 6)}
	4.34	Arbeitsgangbreite bei Palette 800 x 1200 längs	Ast (mm)	2554 / 2895 ^{5) 6)}	2554 / 2895 ^{5) 6)}
	4.35	Wenderadius (Plattform hochgeklappt)	Wa (mm)	1670 / 1734 ^{2) 5)}	1670 / 1734 ^{2) 5)}
4.36	Wenderadius (Plattform heruntergeklappt)	Wa (mm)	2010 / 2075 ^{2) 5)}	2010 / 2075 ^{2) 5)}	
Leistungsdaten	5.1	Fahrgeschwindigkeit mit/ohne Last	km/h	6.0 / 6.0	6.0 / 6.0
	5.2	Hubgeschwindigkeit mit/ohne Last	m/s	0.035 / 0.044	0.034 / 0.044
	5.3	Senkgeschwindigkeit mit/ohne Last	m/s	0.065 / 0.062	0.07 / 0.06
	5.8	Max. Steigfähigkeit mit/ohne Last	%	12.4 / 20	9.5 / 20
	5.9	Beschleunigungszeit mit/ohne Last	s	10.1 / 8.4	10.1 / 8.4
Antrieb / Motor	6.1	Fahrmotor, Leistung S2 60 min	kw	1.2	1.2
	6.2	Hubmotor, Leistung bei S3 15%	kw	1	1.2
	6.3	Batterie nach DIN 43531/35/36 A,B,C,nein		DIN 43535 / 2PZs	DIN 43535 / 2PZs
	6.4	Batteriespannung / Nennkapazität K5	V / Ah	24 / 250	24 / 250
	6.5	Batteriegewicht (± 5 %)	kg	210	210
	6.6	Energieverbrauch nach VDI-Zyklus	kWh/h	0.4	0.4
Sonst.	8.1	Ausführung des Fahrtriebs		LAC	LAC
	8.2	Schallpegel Fahrerplatz	dB (A)	< 70	< 70

Angaben der Standardausführung können bei Sonderausstattung abweichen

¹⁾ (±5mm)

²⁾ Gabeln angehoben/abgesenkt

³⁾ (±10)

⁴⁾ Vollgummi + Polyurethan / Polyurethan

⁵⁾ Siehe Abmessungen mit alternativer Batteriegröße

⁶⁾ Plattform hochgeklappt/heruntergeklappt

SERIENAUSSTATTUNG / SONDERAUSSTATTUNG

SERIENAUSSTATTUNG

Mechanische Lenkung

6 km / h Fahrgeschwindigkeit

Wartungsfreier Drehstrommotor

Ablagefächer

Multifunktionsdisplay mit Stundenzähler und Batterieladezustandsanzeige

Schlüsselschalter

Elektromagnetische Bremse

Automatische Parkbremse

Tandem-Lasträder, Polyurethan

Gabeln: 1150 x 560 mm

Seitlicher Batteriewechsel 2 PzS

Antriebsrad aus Polyurethan

Pralltaster am Deichselkopf

SONDERAUSSTATTUNG

Seitenbügel

Kühlhauseinsatz

Lasträder: einfach, Polyurethan

Alternative Gabellängen und -breiten

Antriebsrad aus Vollgummi

Schleichfahrttaster (T16P)

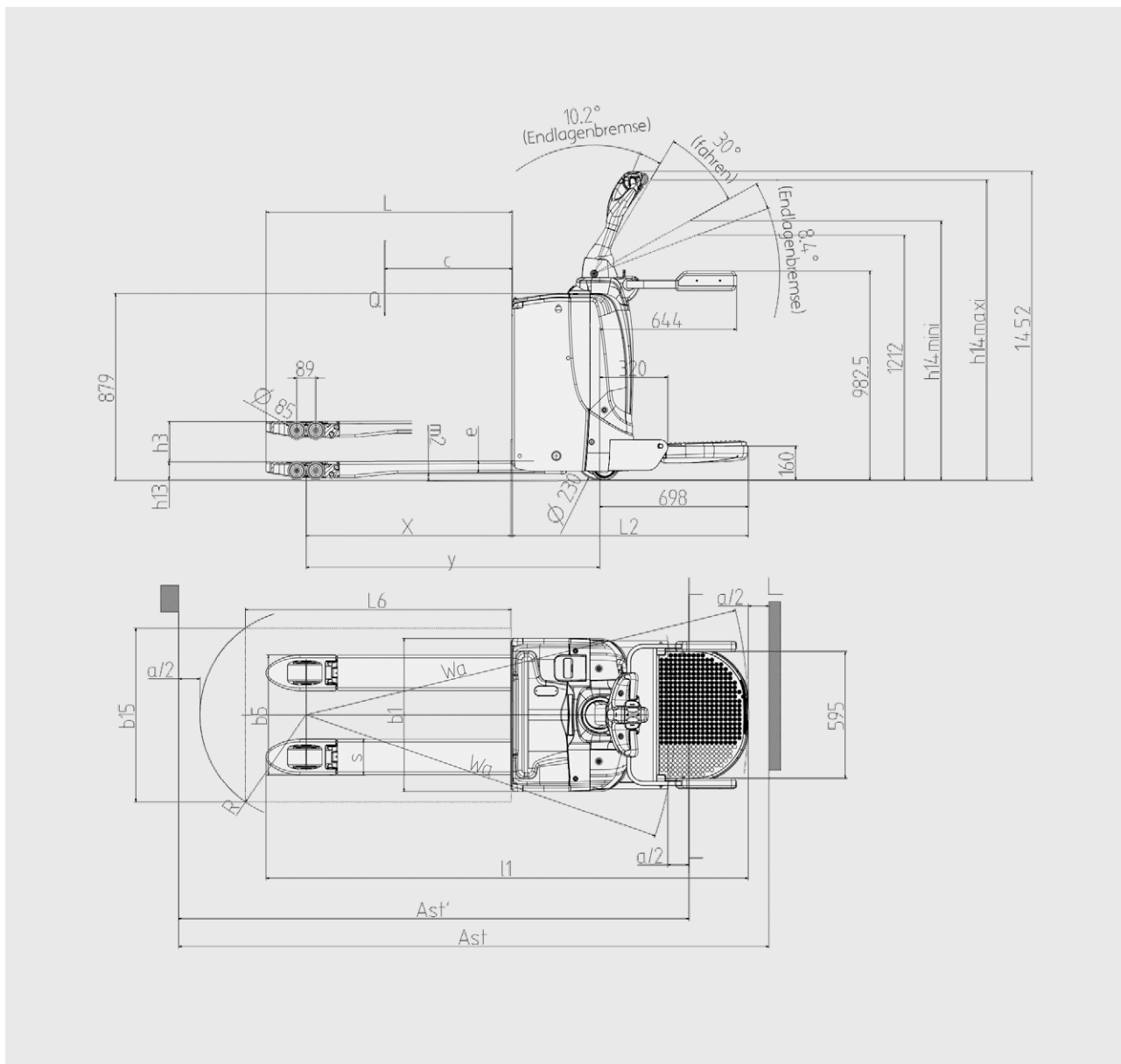

PRODUKTINFORMATION

Bremssysteme

- Automatisches Bremsen in oberer und unterer Endlage der Deichsel
- Endlagenwiderstand: verhindert unbeabsichtigtes Bremsen
- Automatisches Bremsen bei Loslassen des Fahrschalters
- Not-Aus-Schalter
- Pralltaster verhindert Quetschungen

Lenkung

- Mechanische Lenkung
- Fahrgeschwindigkeit einstellbar bis 6 km/h, mit und ohne Last
- Anfahren an Steigungen ohne Zurückrollen



Chassis und Gabeln

- Widerstandsfähige, robuste Stahlkonstruktion
- Abgerundete Formen ohne Ecken und Kanten
- Robuste Gabelspitzen: jeweils mit 2.000 kg ohne Deformation belastbar

CAN-Bus-System

- CAN-Bus-Architektur ermöglicht schnellen, einfachen Zugang zu allen Fahrzeugdaten
- Alle wesentlichen Fahrzeugparameter sind durch den Servicetechniker anpassbar



Arbeitsplatz und Display

- Breite, tiefe Ablagefächer für Verpackungsmaterial, Stifte etc.
- Multifunktionsdisplay mit Betriebsstundenzähler und Batterieladestandsanzeige
- Robuste und langlebige Motor- und Batterieabdeckung

Deichsel

- Fahr- und Hubsteuerung im ergonomischen Deichselkopf integriert
- Alle Bedienelemente sind für eine einfache, beidhändige Bedienung ausgelegt
- Optimaler Schutz der Hände

Wartung

- Wartungsfreier, feuchtigkeits- und staubdichter Drehstrommotor
- Schneller Zugang zu allen Hauptkomponenten

Änderungen im Sinne des Fortschritts vorbehalten. Abbildungen und technische Angaben können Optionen enthalten und sind für die Ausführung unverbindlich. Alle Maßangaben unterliegen den üblichen Toleranzen.



Linde Material Handling GmbH

Postfach 10 01 36, 63701 Aschaffenburg, Deutschland
Telefon +49.6021.99-0, Telefax +49.6021.99-1570
www.linde-mh.de, info@linde-mh.de

Gedruckt in Deutschland 774.d.0,5.0718.IndA.Ki